

Llwybr Rhifedd

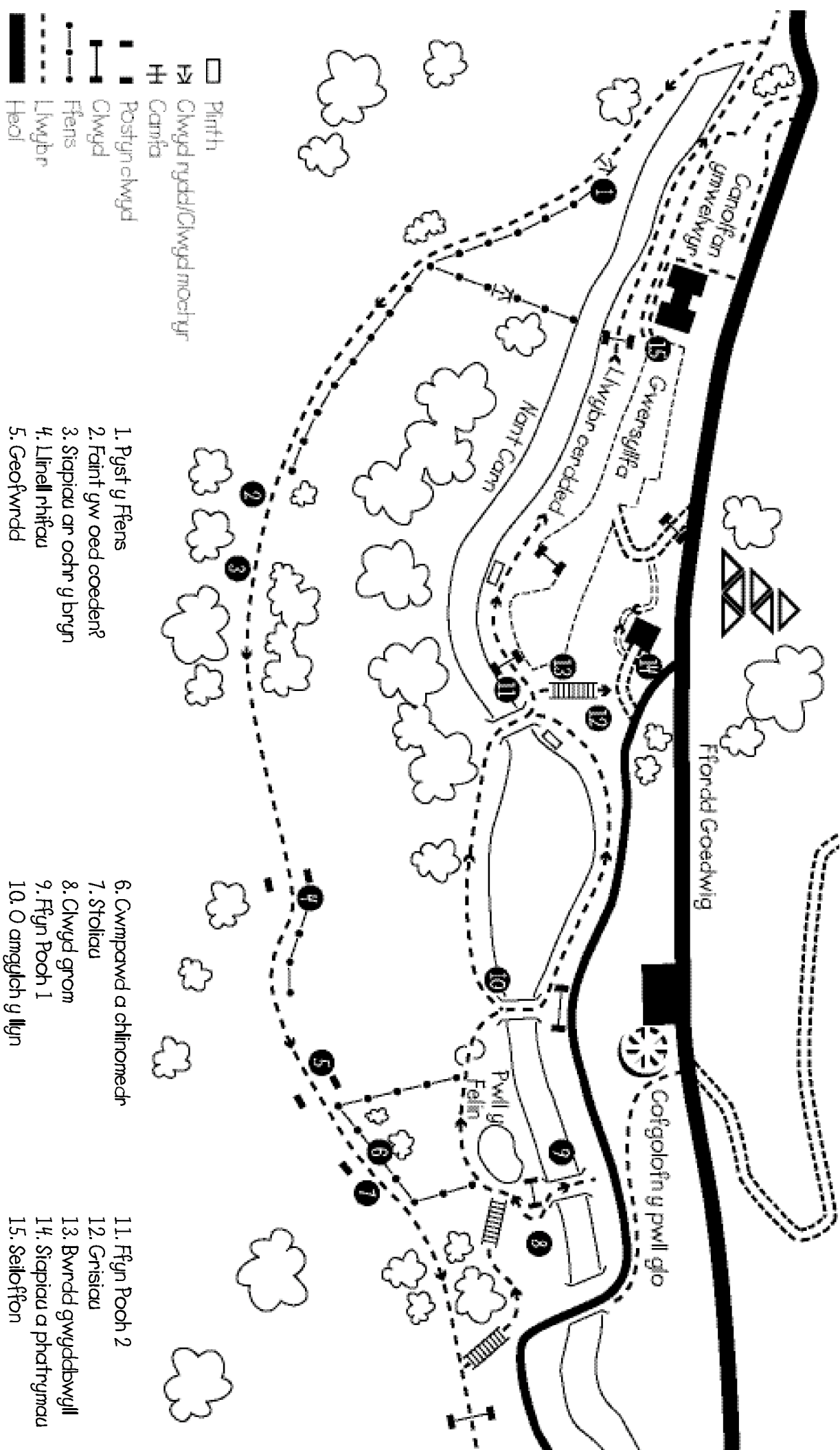

- 1. Pyst y Ffens
- 2. Faint gw oed coeden?
- 3. Siapiau ar ochr y bryn
- 4. Llinell rhifau
- 5. Geofwrdd
- 6. Cwmpawd a chlinomedr
- 7. Staliau
- 8. Clwyd grom
- 9. Ffyn Rooth 1
- 10. O amgylch y llŷn
- 11. Ffyn Rooth 2
- 12. Grisiau
- 13. Bwrdd gwyddbwyll
- 14. Siapiau a phatrymau
- 15. Seioffon



1 Edrychwch ar byst y ffens hir: Dewiswch 2 bostyn.
Amcangyfrifwch y pellter rhyngddynt mewn...

1. Camau  2. Camau hir  3. Metrau 

Enw	Camau		Camau hir		Metr	
	Amcangyfrif	Ateb	Amcangyfrif	Ateb	Amcangyfrif	Ateb

3 Beth gw'r gost?

Mae gweithiwr yn ennill £4.50 yr awr. Bydd yn cymryd 8 awr iddo godi'r ffens. Faint bydd y gweithiwr yn ennill?

Dyma tri gwahanol ystod pris am byst ffens.

Faint bydd y gost i ddefnyddio'r gwahanol fathau o bren?

Derwen £1.20	Ffawyddden £1.50	Pinwydden 75c

Enw _____



Gall coed dyfu i fod yn hen iawn, gall rhai coed gyrraedd 4,000 oed.

- 1 Edrychwch yn ofalus ar dapiau'r pedwar boncyff coeden sydd wedi'u gosod yn y tir; wedi'u marcio A, B, C, D. Amcangyfrifwch beth yw oedran y goeden yr oedd y boncyff hwn yn perthyn iddi yn eich barn chi.

Llythyren y Goeden	Amcangyfrif (blwyddyn)

- 2 Sut gallech chi fesur oedran y goeden yn gywir?

- 3 Cyfrwch y cylchoedd yn ofalus. Sut mae'ch amcangyfrif yn cymharu â gwir oed y goeden?

Enw'r disgybl a llythyren y goeden	Oed y goeden (nifer y cylchoedd)

Siapiau ar ochr y bryn

Edrychwch ar draws y cwm. Allwch chi weld patrymau ar ochr y bryn?

1 Sawl boncyff coeden a ddefnyddiwyd i greu un triongl?

2 Faint o foncyffion ychwanegol sydd eu hangen i wneud...

2 driongl

3 thriongl

4 triongl

3 Allwch chi weithio hafaliad i egluro hyn?

Cyfresi Rhifau

1 Edrychwch ar patrwm y mynydd gyferbyn. Allwch chi ei barhau?



2 Allwch chi barhau'r patrwm hwn?

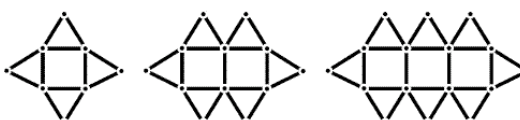

3 Edrychwch ar y rhifau isod ac ysgrifennwch y tri rhif nesaf yn y gyfres

1. 3, 5, 7

Pa patrwm yw hyn?

2. 4, 8, 16

Pa patrwm yw hyn?

0.3, 3, 30, 300

Pa patrwm yw hyn?

3. 7, 11, 15

Pa patrwm yw hyn?

6. 15, 24, 33

Pa patrwm yw hyn?



Allwch chi weld y llinell hir o byst â rhifau arnynt. Dyma linell rhifau. Isod ceir nifer o weithgareddau y gallwch eu gwneud â'r Rhifau Llinell.

Gweithgareddau...

- 1 Safwch wrth ymyl eilrif/odrif.
- 2 Dewch o hyd i rif lluosog 3, 4, 5 ac ati.
- 3 Ychwanegwch 4 at eich rhif.
- 4 Dewiswch rif a'i haneru; ei ddyblu; ei dreblu.
- 5 Neidiwch ar 10, 5, 6.
- 6 Dewiswch 6 o blant a'u lleoli yn erbyn rhifau a roddir e.e. 4, 8, 12, 16. A allent adnabod y patrwm?
- 7 Safwch wrth ymyl rif 2 ddigid sy'n diweddu gydag odrif/eilrif.

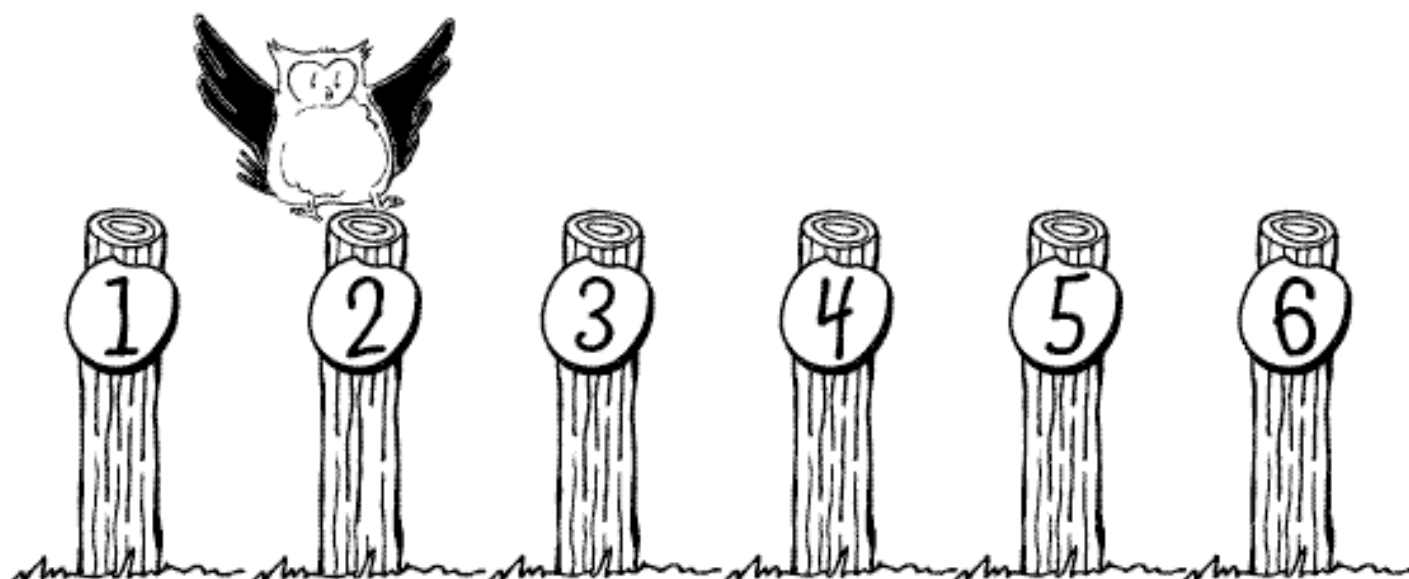



Gweithgareddau (i)

Y lle orau i weld y Geofwrdd yw o'r meinciau pren uwchlaw'r bwrdd.

1 Allwch chi wneud ac enwi'r siapiau hyn? Defnyddiwch y rhaff sydd ar gael.

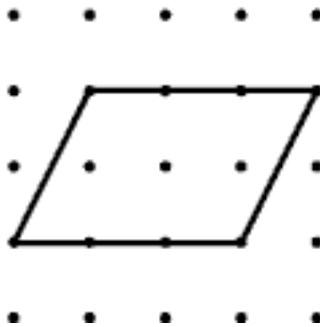
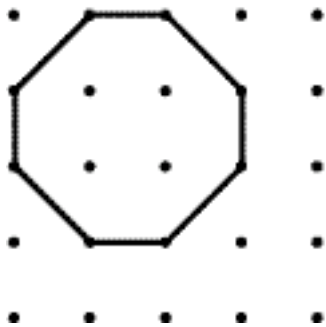
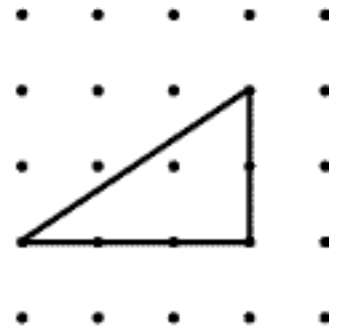
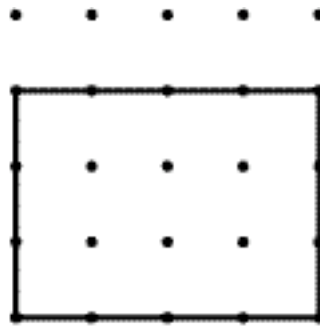
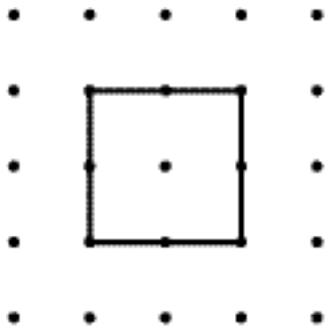

2 Allwch chi wneud y siapiau 2D hyn?

sgwâr
petryal
hecsagon
octagon
cylch

pentagon
heptagon
hannercylch
seren
pedrochrog

trionglaau:
hafalochrog
isosgeles
ongl sgwâr

Gellir defnyddio disgyblion i gyfeirio plant eraill.

A all maint y siapiau amrywio?

Sawl postyn sydd ei angen arnoch i wneud y triongl mwyaf? a.y.b.

Gall amser gyfyngu ar y gweithgareddau hyn.

Enw _____



Gweithgareddau (ii)

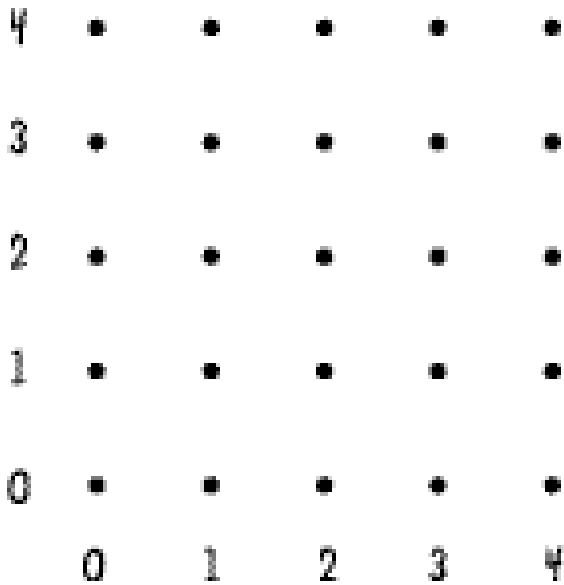

Defnyddiwch y rhaf sydd ar gael.

1 Defnyddiwch y cyfesurynnau ar y geofyrddau i wneud y siapiau hyn. Galwch allan y cyfesurynnau..

1. 1.1 3.3 3.1 1.1

2. 1.1 1.3 3.3 3.1 1.1

3. 1.0 2.0 3.1 2.2 1.1 1.0

4. 1.0 3.0 3.3 1.3 1.0

D.S. Peidiwch ag anghofio – ar draws yn gyntaf

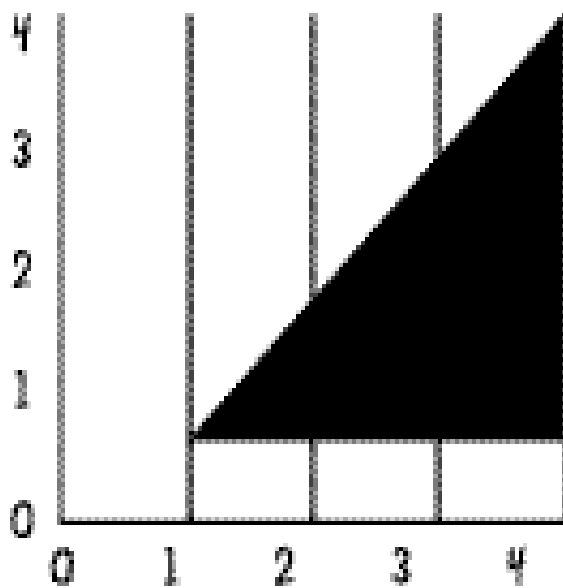

2 Defnyddiwch y geofwrdd gyda'r cyfesurynnau i wneud siâp 2D.



Llinellau Paralel

Mae gan y siâp hwn linellau paralel.

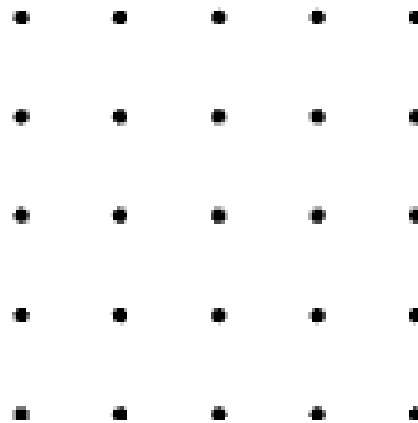
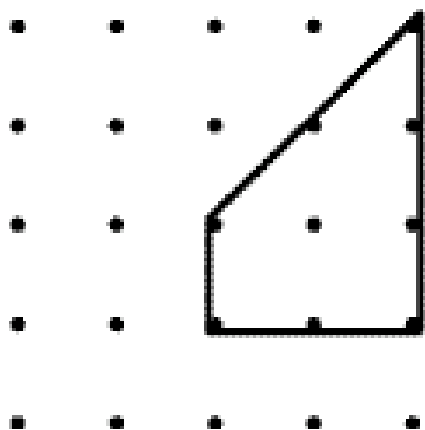

1 Allwch chi gynllunio siapiau gyda un neu ddau bâr o linellau paralel?

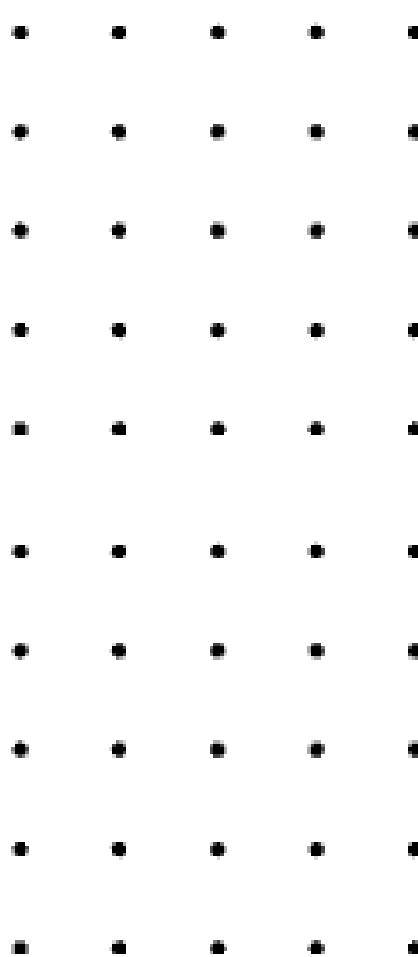
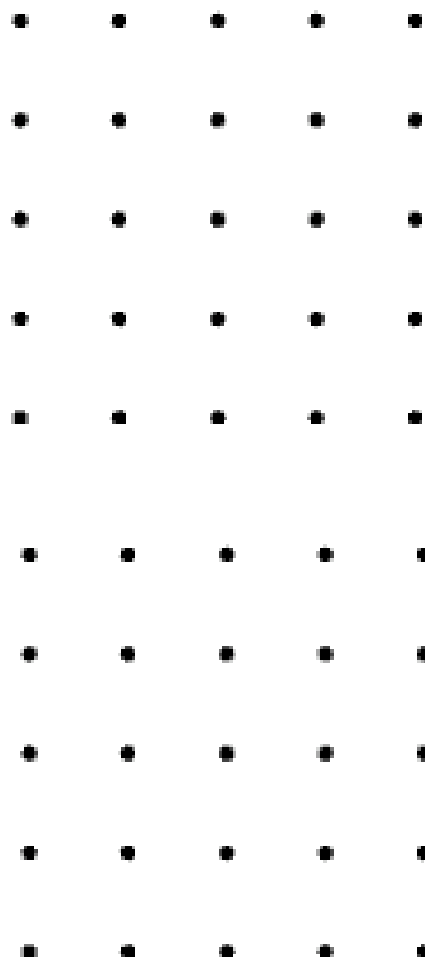

Clinomedr

Mae clinomedr yn declyn all gael ei ddefnyddio i fesur yr ongl i ben gwrthrych, megis coeden neu dŷ. Gall y cwmpawd ar y plinth pren hefyd cael ei ddefnyddio fel clinomedr.

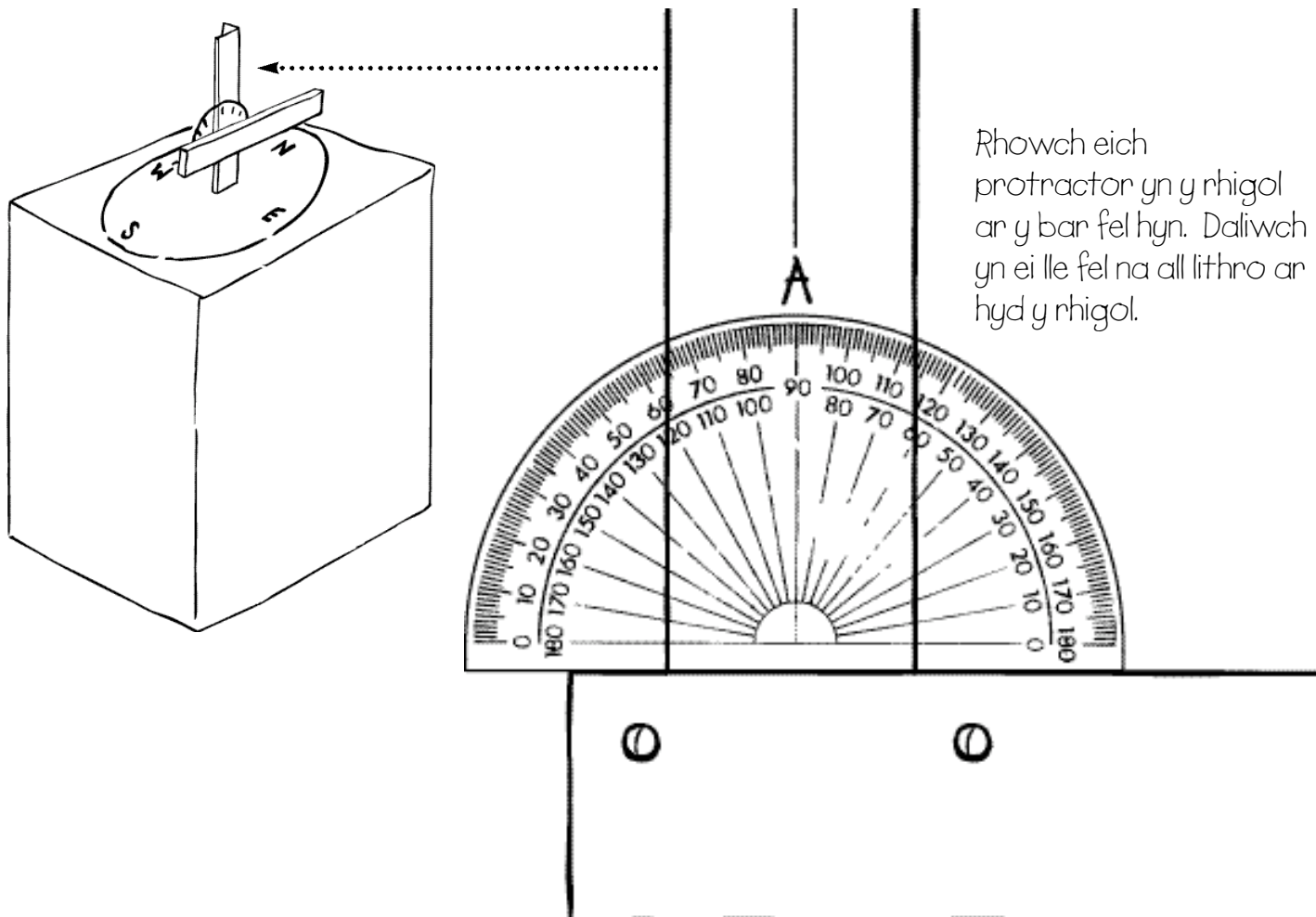

Rhowch eich protractor yn y rhigol ar y bar fel hyn. Daliwch yn ei lle fel na all lithro ar hyd y rhigol.

Trowch y bar nes iddo anelu at bwynt uchaf y bryn gyferbyn (cofiwch y gallwch godi neu ostwng y bar er mwyn ei anelu at y pwynt uchaf)

Edrychwch ar set fewnol y rhifau ar y protractor.

- 1 Beth gw'r rhif lle gallwch weld llinell A drwy'r protractor? Dyma'r ongl i gopa'r bryn mewn graddau.
- 2 Beth gw'r ongl i ben y goeden fwyaf y tu ôl i chi? graddau
- 3 Beth gw'r ongl i ben y gofgolofn olwyn weindio'r pwll glo ar ochr arall y dyffryn? graddau

Gwaith Cwmpawd

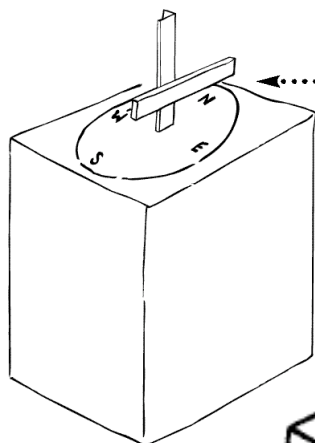

Olwyn Weindio'r Pwll Glo

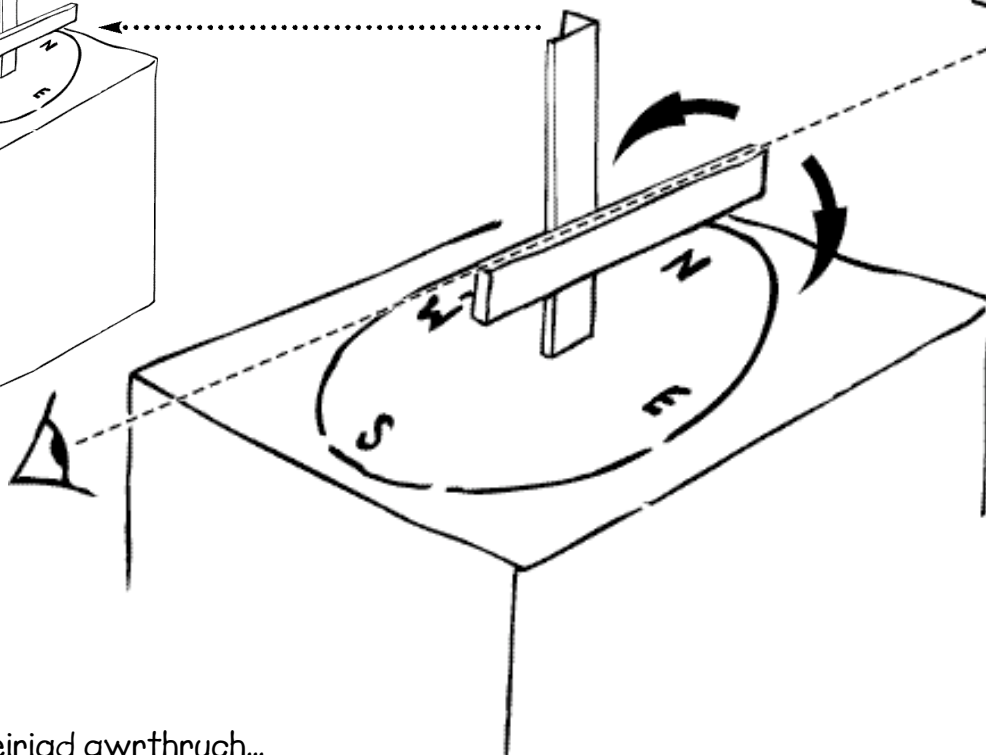

I fesur cyfeiriad gwrthrych...

Trowch y bar nes iddo anelu at olwyn weindio y pwll glo ar ochr arall y dyffryn.

Edrychwch drwy'r rhigol yn y bar i ddarllen cyfeiriad (mewn graddau) y gwrthrych.

1 Beth yw cyfeiriad olwyn weindio'r pwll glo a'r dram glo ar ochr arall y dyffryn?

graddau

3 Gofynnwch i un o'ch cyd-ddisgyblion eistedd ar un o'r stoliau cron sydd gerllaw. Beth yw cyfeiriad eich cyd-ddisgybl?

graddau

2 Tu ôl i chi mae post pren fawr ar ben ei hunan. Beth yw ei gyfeiriad?

graddau

4 Dewiswch rhywbeth arall yn y dyffryn a nodwch ei gyfeiriad.

Gwrthrych	Cyfeiriad (graddau)



- 1 Edrychwch ar y 4 stôl gron wedi'u gosod yn y ddaear.
- 2 Mesurwch gylchedd tair stôl wahanol gan ddefnyddio mesurau ansafonol a safonol.

Stôl	Lled llaw	Centimetrau
A		
B		
C		

- 3 Nawr ceisiwch gyfrifo diamedr y stôl.

Stôl	Lled llaw	Centimetrau
A		
B		
C		

- 4 Sut y gwnaethoch gyfrifo diamedr y stôl

- 5 A wnaethoch sylwi ar batrwm rhwng diamedr a chylchedd y stôl?



Ffracsignau

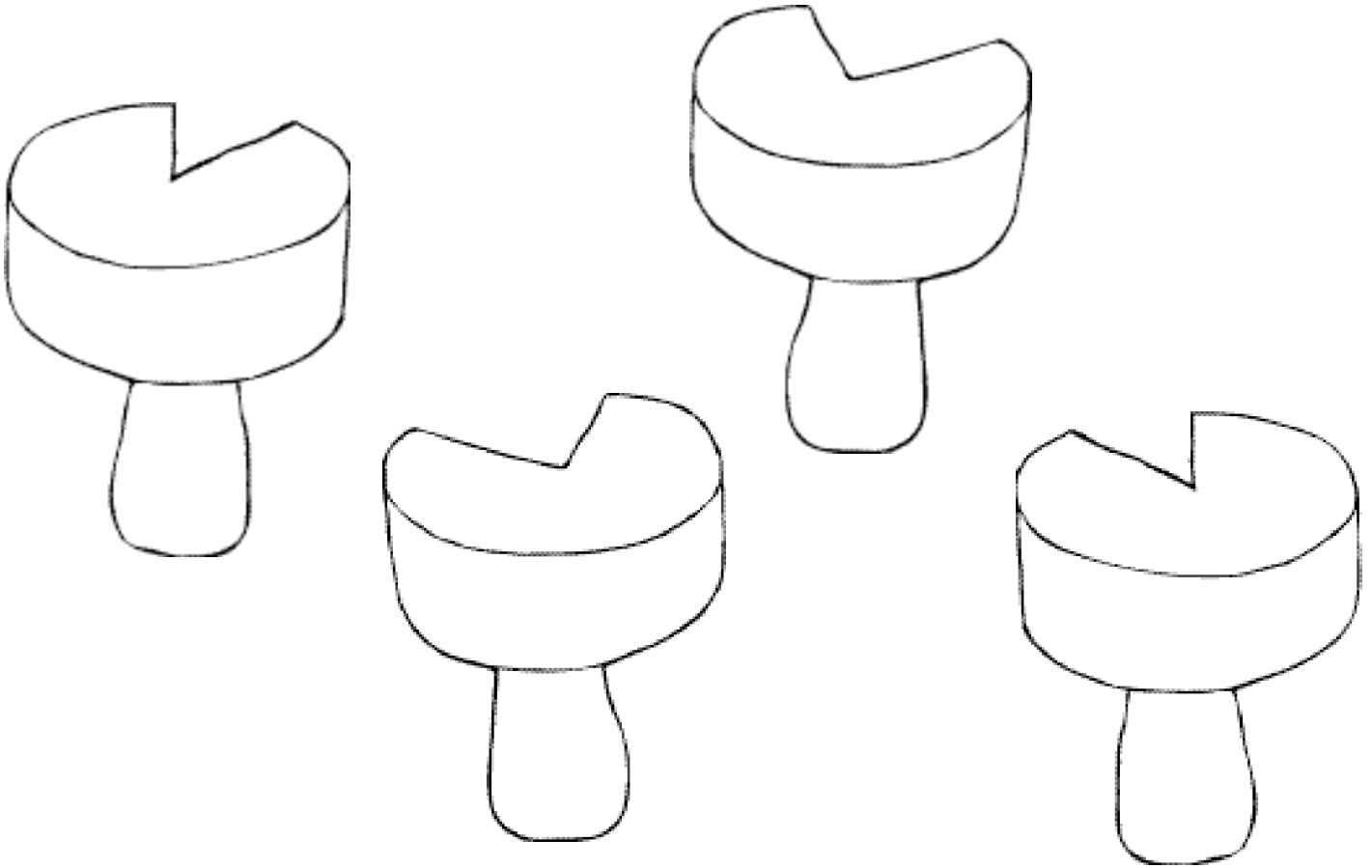

Edrychwch ar y 4 stôl pren gyda'r darnau wedi eu torri allan (A, B, C,D).

Pa siâp rydych yr cario sy'n ffitio i mewn i'r darnau coll?

Ysgrifennwch y ffracsignau neu'r onglau (graddau) sy'n ffitio.

Stoliau	A	B	C	D
Ffracsignau				
Cannannau				



Y glwyd grom wrth bont yr afon...

1 Mesurwch y postyn byrraf a'r hiraf.

Byrraf... cm. Hiraf... cm.

Beth yw'r gwahaniaeth mewn hyd? cm.

2 Allwch chi gyfrifo cyfanswm hyd y pren sydd ei angen arnoch i wneud y glwyd hon? (efallai na fydd angen i chi fesur pob darn o bren).

Cyfanswm hyd y pren sydd ei angen arnoch... metrau

3 Sawl gwahanol ddull y gallwch chi feddwl amdano? _____

Gellir gofyn cwestiynau ar lafar. Er enghraifft...

Hyd y postyn?

Nifer y polion?

Y gwahaniaeth rhyngddynt?

Faint sydd dros ben o ddarn o bren 1.5 metr o hyd?

A oes unrhyw un yn eich grŵp yr un taldra ag un o'r pyst?

Enw _____

O amgylch y Llyn

Mesur Cyflymder y Dŵr

1 Sut allwch chi fesur cyflymder y dŵr?

A oes gennych yr adnoddau hyn....

Stopwatsh
Ffon lolipop

Pwysig

Cofiwch sefyll tu ôl i'r llinell goch ar y bont.

Pont gerrig	Pont bren
eiliadau	eiliadau

2 A oes gwahaniaeth rhwng y cyflymder y mae'r ffon lolipop yn teithio?



3 Allwch chi awgrymu rheswm am hyn?

Handwriting practice lines consisting of ten horizontal wavy lines.

Enw _____

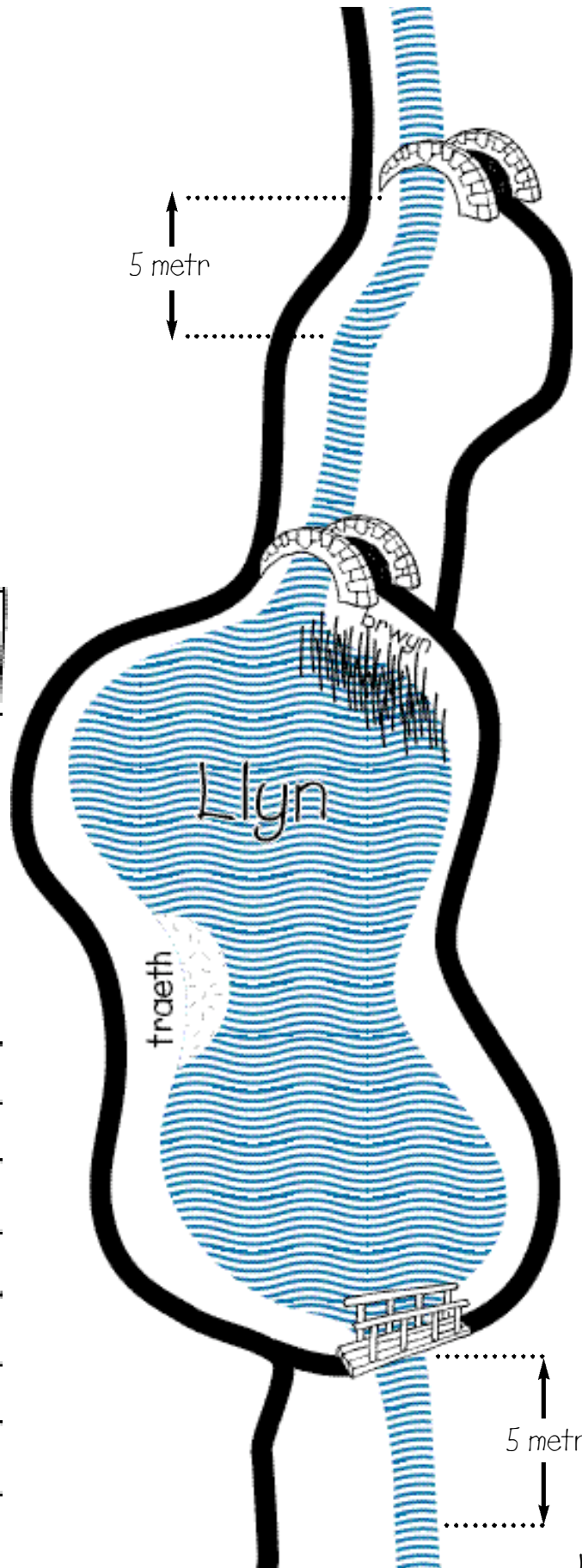

O amgylch y Llyn

Perimeddr y Llyn

1 Mae angen i chi fesur y pellter o amgylch y llyn gan ddefnyddio unedau mesur safonol ac ansafonol.

Cymerwch yr un daith bob tro. Rhannwch eich grŵp yn ddau..

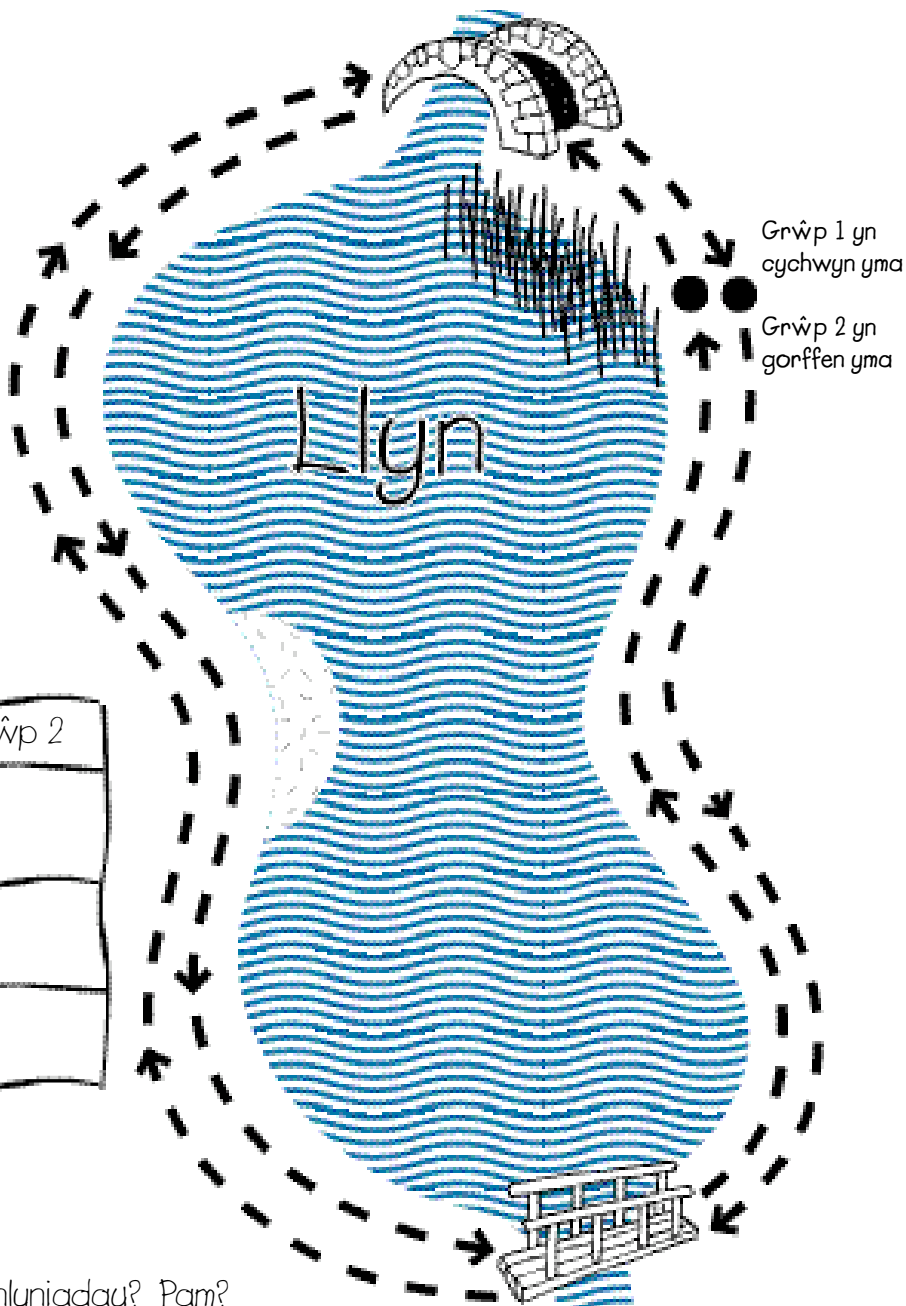

2 Cofnodwch eich canlyniadau

Grwpiau	Grŵp 1	Grŵp 2
Olwyn Droï (m)		
Cam/cam bras		
Gwahaniaeth		

3 A oes unrhyw wahaniaeth yn y canlyniadau? Pam?

Gallwch fynd â'ch canlyniadau yn ôl i'r ysgol i'w troi mewn i graffiau.

Enw _____

O amgylch y Llyn

1

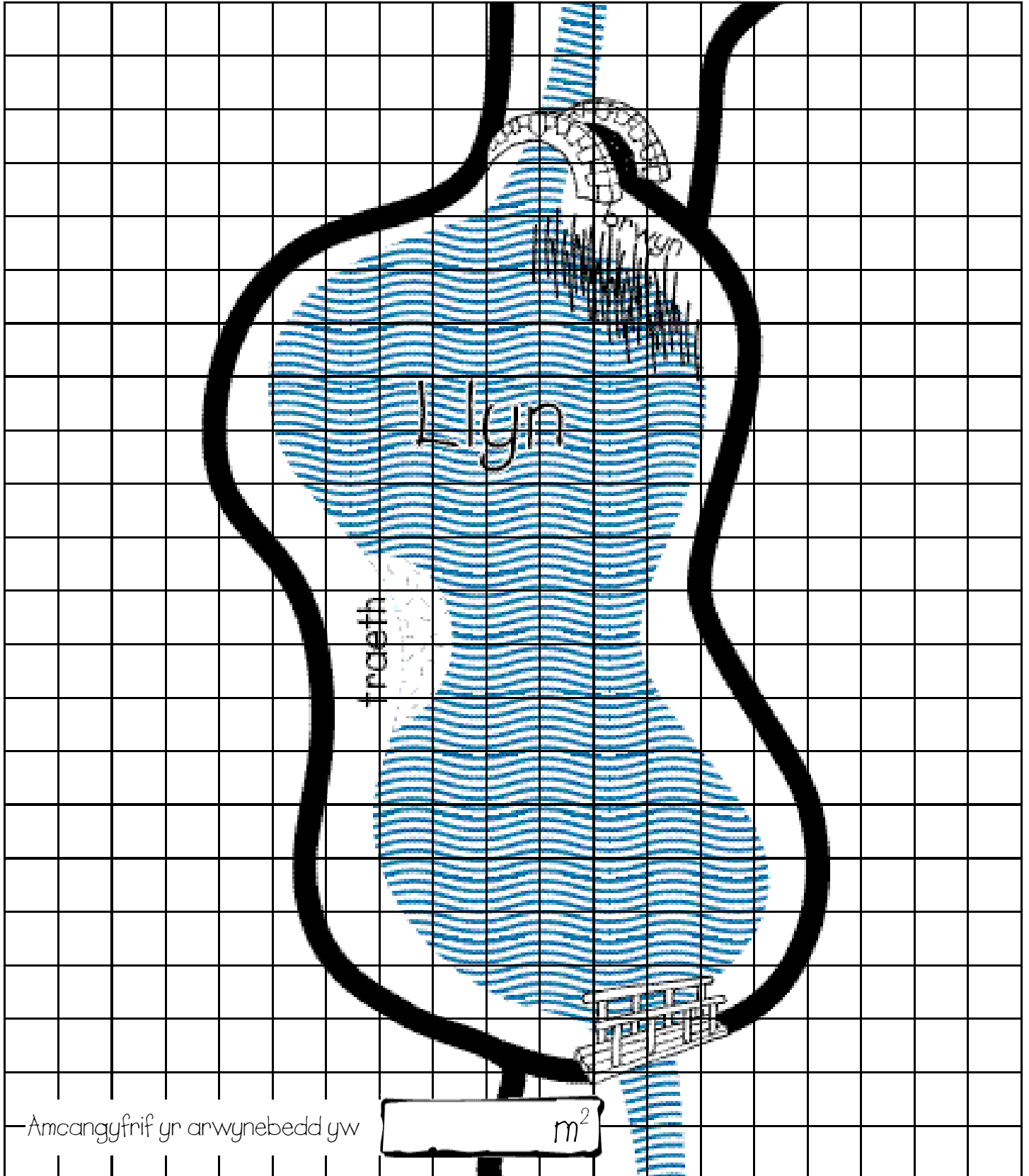

Enw _____



Gan ddefnyddio'r grisiau ger bloc y toliadau defnyddiwch eich sgiliau amcangyfrifo.

1 Amcangyfrifwch faint o risiau a geir. Peidiwch â'u cyfrif.

Nawr cyfrwch y grisiau..

A oedd eich ateb yn

Union

Agos

Ymhell ohoni

2 Amcangyfrifwch uchder y grisiau o'r top i'r gwaelod.

Allwch chi feddwl am ffordd o gyfrifo uchder y grisiau heb fesur pob un ohonynt?

Cliw: Mesurwch uchder un gris.

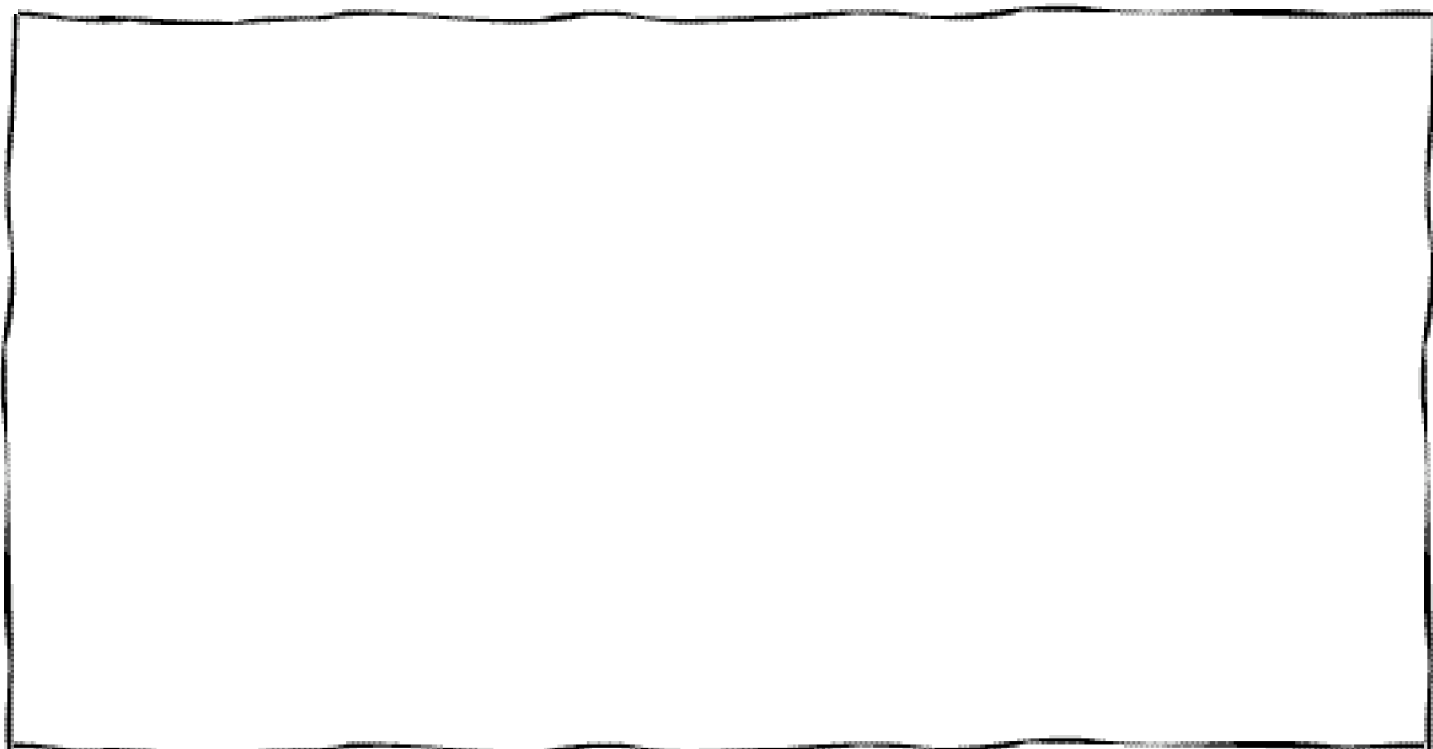

Fy ateb gw

Enw _____



Safle a Chyfeirnod Grid



8								
7								
6								
5								
Gn								
4								
3								
2								
1								
	A	B	C	D	E	F	G	H

Dn

Gweithgareddau

- 1 Dywedwch y cyfeirnod grid, naill ai llythyren/rhif neu 4 ffigur gan ddibynnu ar allu. Bydd plentyn yn sefyll ar y grid.
- 2 Mewn pâr; gydag un plentyn yn rhoi cyfarwyddiadau, cyfrifwch y llwybrau ar draws y grid gan ddefnyddio 4 pwynt y cwmpawd - troi i'r dde/chwith, camu ymlaen (e.e. 2 sgwâr i'r gogledd, trowch i'r chwith, 3 cham ymlaen ac ati.)
- 3 Rhowch 2 neu 4 o blant i sefyll ar y grid. Eraill i roi cyfarwyddiadau fel y bydd un plentyn yn glanio yn un o'r sgwariau eraill gan ddefnyddio cyfeirnodau 4 ffigur.

Gall athrawon addasu'r gweithgareddau.

Enw _____



Safle a Chyfeirnod Grid



8								
7								
6								
5								
Gn								Dn
4								
3								
2								
1								
	A	B	C	D	E	F	G	H

D

Gweithgareddau i blant mwy abl – gan ddefnyddio cyfeirnodau 4 ffigur

DS. Fe fydd unrhyw gyfeirnod 4 ffigur bob tro'n cyfeirio at gornel gwaelod chwith y sgwâr.

- Galwch allan gyfeirnod 4 ffigur (y rhifau ar hyd y gwaelod yn gyntaf ac yna'r rhifau fertigol), gan ofyn i ddisgybl sefyll ar sgwâr hynny 'n grid.
- Mewn parau, gan ddechrau o gyfeirnod grid 0014 ar waelod chwith y grid, mae un disgybl yn rhoi cyfarwyddiadau (e.e. 2 sgwâr i'r G, trowch i'r chwith, 3 sgwâr ymlaen ayb.) er mwyn i'r disgybl arall symud ar draws y grid i sgwâr ddewisol ar yr ochr gyferbyn.
- Gwnewch i 2 neu 4 disgybl ddewis sgwâr a sefyll arno. Mae'r lleill yn rhoi cyfarwyddiadau i 'traciwr' (i'w ddewis) symud ar draws y grid o sgwâr 0014 fel bod ef/hi'n glanio yn un o'r sgwariau llawn i 'ddal' y disgybl hynny drwy ddatgan cyfeirnod 4 ffigur y sgwâr.

Bwrdd gwyddbwyll

Cyfesurynnau

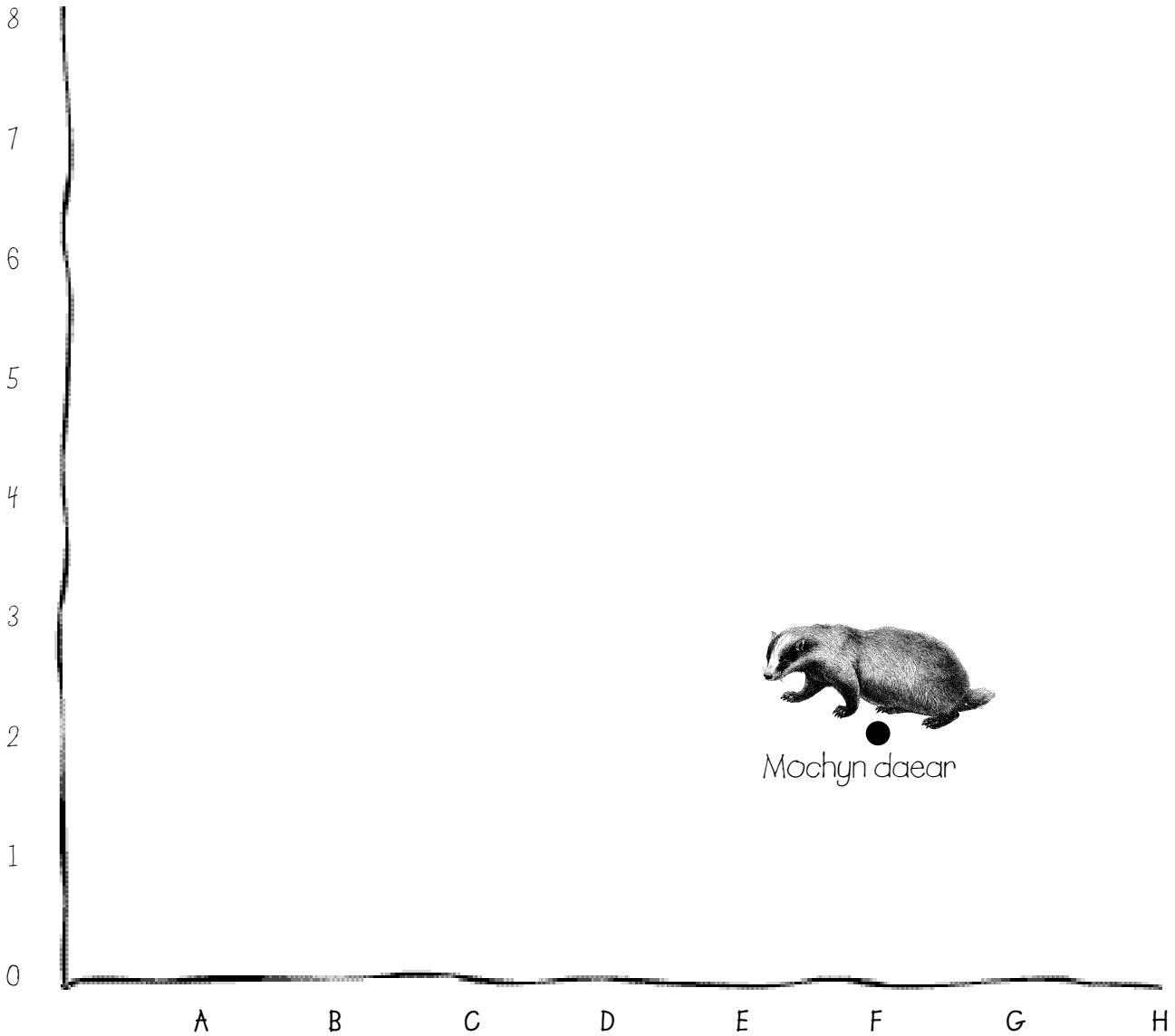

Mochyn daear

Rhowch enwau'r anifeiliaid canlynol i'r disgyblion. Gofynnwch iddynt sefyll unman ar y grid. Ysgrifennwch gyfesurynnau'r creaduriaid hyn.



F,2



[]



[]

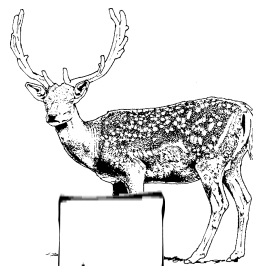

[]



[]



[]

Symudwch y disgyblion i'r cyfesurynnau canlynol. Ysgrifennwch ba anifail sydd ar y cyfesurynnau hyn.

D,1 [] A,7 [] C,4 [] G,6 [] A,2 [] D,8 []

Enw _____

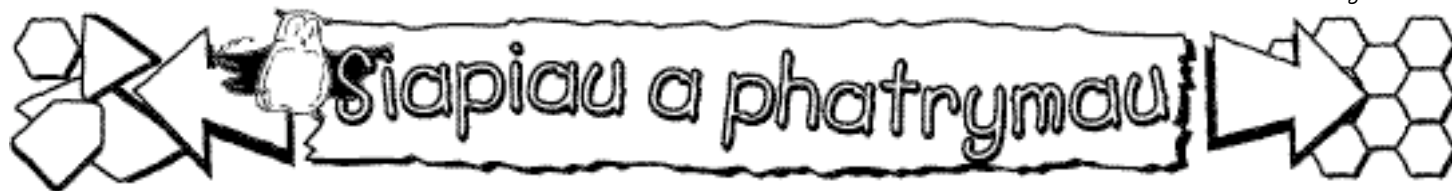

Onglau

Edrychwch ar y bloc toiledau yn ofalus.

Allwch chi weld unrhyw onglau, sy'n fwy neu'n llai nag ongl sgwâr.
Ble cânt eu defnyddio? Gwnewch lun o rai ohongnt.

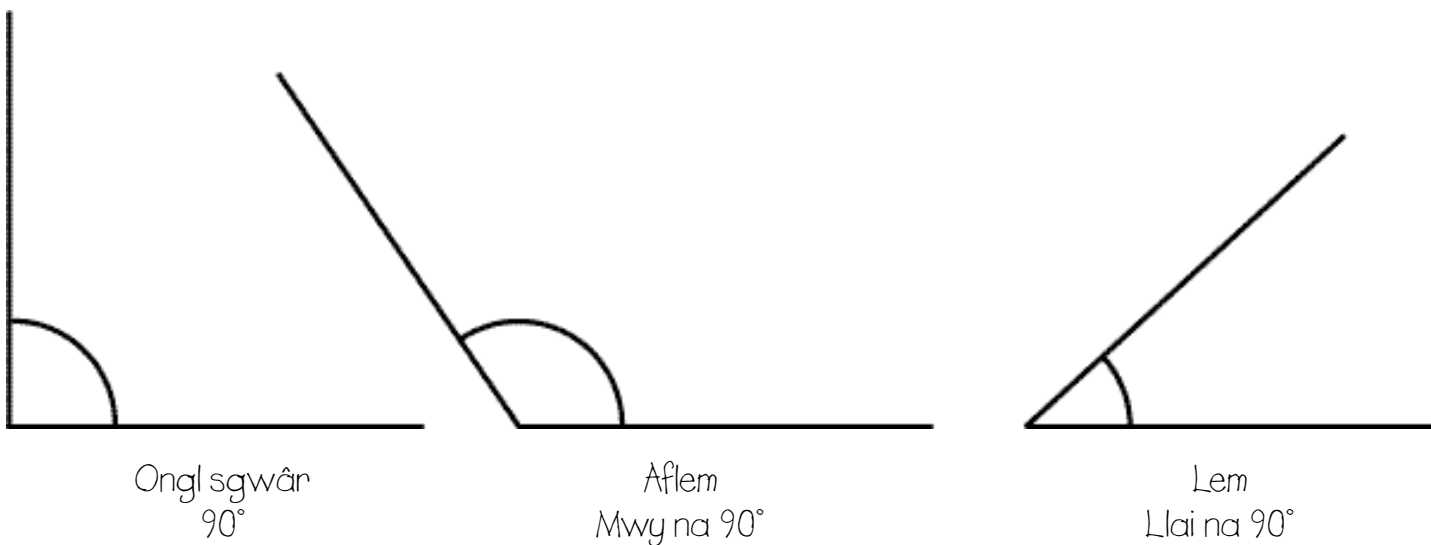



Patrymau sgwarog yn y Bloc Toiledau

Ceir nifer o batrymau sgwarog yn yr adeilad hwn.

Lluniwch wahanol enghreifftiau o batrymau a ddefnyddir.

COFIWCH: mae patrwm sgwarog yn un ble mae siapiau yn ffitio i'w gilydd heb unrhyw fylchau o gwbl.

1

2

3

Siapiau a phatrymau

Siapiau 2D a 3D yn y Bloc Toiledau

Edrychwch yn ofalus ar y bloc toiledau. Nodwch ba siapiau 2D a 3D y gallwch eu gweld

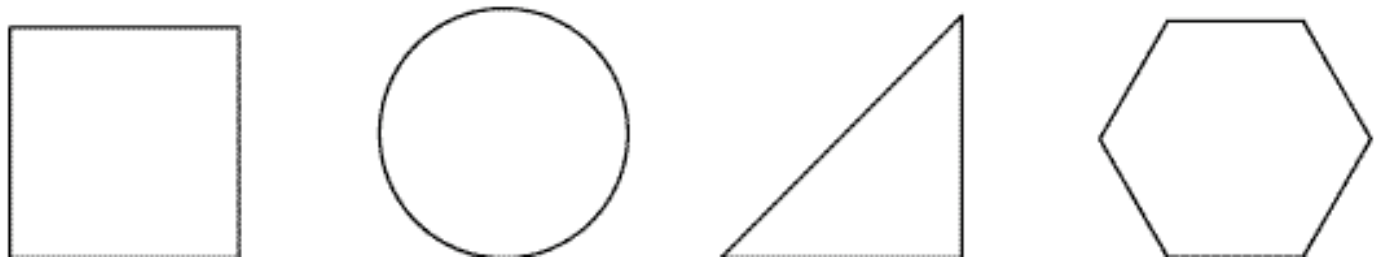
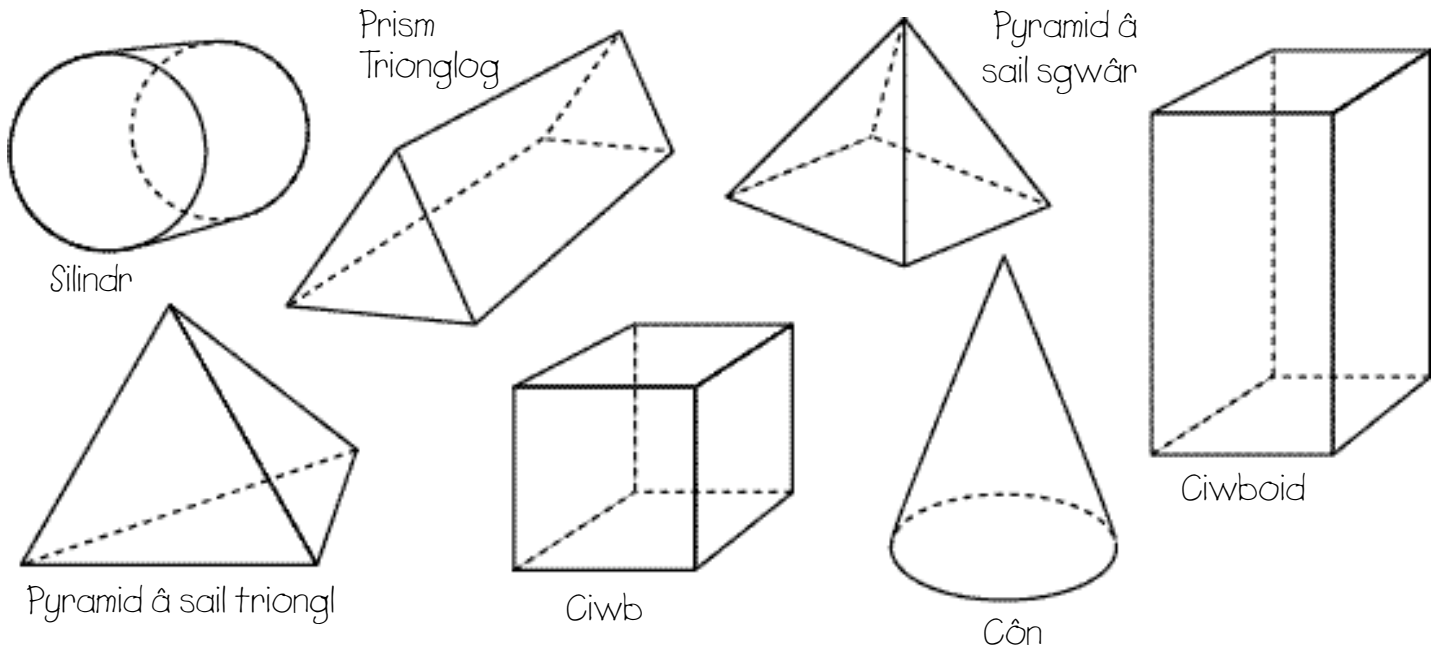

Sut y defnyddir y gwahanol siapiau?

Enw _____



Llinellau Llorweddol, Fertigol a Chroes yn y Bloc Toiledau

Edrychwch yn ofalus ar y braslun o'r Bloc Toiledau.

Allwch chi nodi'r llinellau llorweddol, fertigol a chroes.

Allwch chi ddod o hyd i enghreifftiau o linellau paralel?

Pa linellau sy'n berpendicwlar i eraill?

COFIWCH: Llinellau perpendicwlar gw rhai sy'n ymuno ar ongl 90° i'w gilydd.

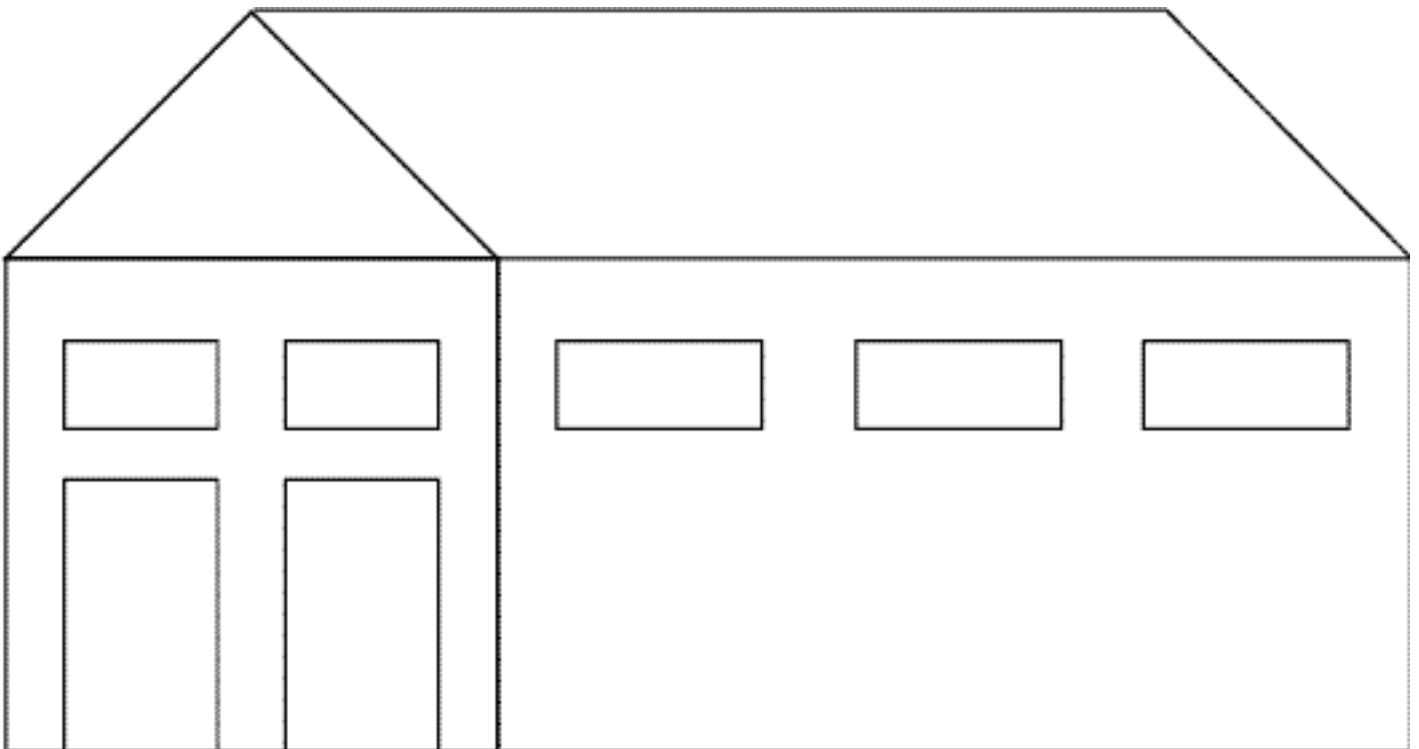



1 Edrychwch ar y Seiloffon Mawr i weld sut mae wedi'u adeiladu.
A gw'n edrych fel y rhai yr ydych wedi'u gweld?

Edrychwch ar y pren. Ydych chi'n meddwl fod y cyfan ohono wedi dod o'r un goeden?

Tarwch bob darn o bren. A gw pob un yn gwneud yr un sŵn?

Allwch chi awgrymu rheswm pam?

2 Cwblhewch y brawddegau hyn

Y bar hiraf sy'n gwneud y sŵn

Y bar byrraf sy'n gwneud y sŵn

A gw'r gosodiadau hyn yn wir bob amser?

3 Cyfansoddwch eich alaw fer eich hun.



Enw _____